

# PALIER ALUMINIUM A ENCOMBREMENT REDUIT

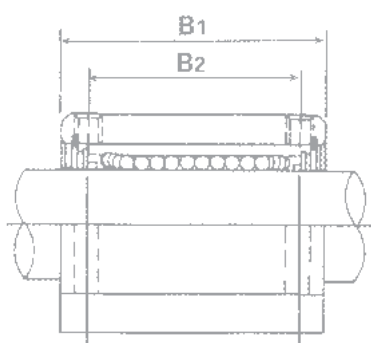

Type SCE..

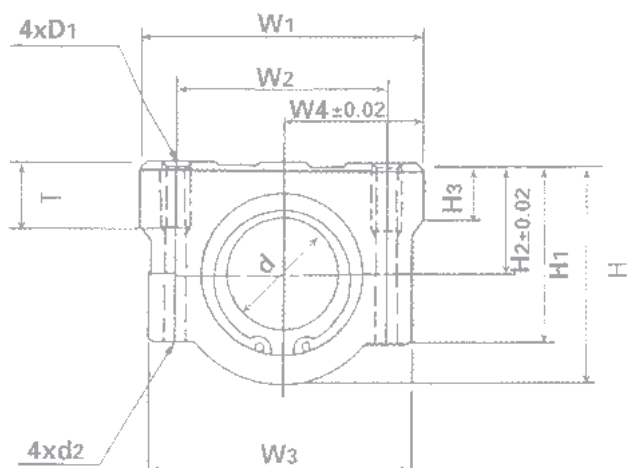
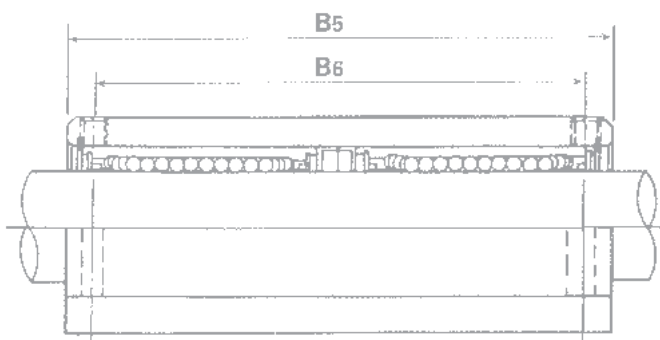

Type SCE.. W

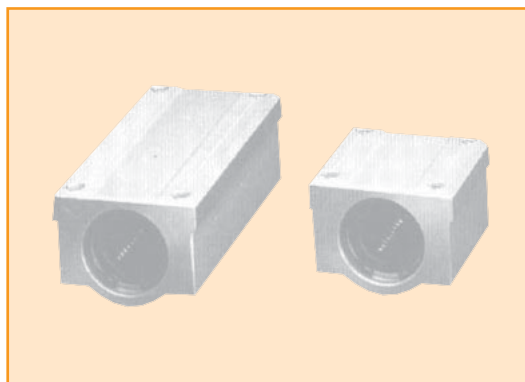

Référence	Dimensions mm															Poids g
	d	B1	B2	B5	B6	H	H1	H2	H3	W1	W2	W3	W4	D1 xT	d2	
SCE - 12 - -	12	39	26	-	-	30	26	15	8	44	33	41	22	5x10	4,3	112
SCE - 12W - -	12	-	-	77	50	30	26	15	8	44	33	41	22	5x10	4,3	220
SCE - 16 - -	16	44	34	-	-	38,5	35	19	9	50	36	46	25	5x12	4,3	189
SCE - 16W - -	16	-	-	89	60	38,5	35	19	9	50	36	46	25	5x12	4,3	376
SCE - 20 - -	20	53	40	-	-	42	36	21	11	54	40	52	27	6x12	5,2	237
SCE - 20W - -	20	-	-	106	70	42	36	21	11	54	40	52	27	6x12	5,2	476
SCE - 25 - -	25	67	50	-	-	51,5	41	26	12	76	54	68	38	8x18	6,8	555
SCE - 25W - -	25	-	-	136	100	51,5	41	26	12	76	54	68	38	8x18	6,8	1115
SCE - 30 - -	30	76	58	-	-	59,5	49	30	15	78	58	72	39	8x18	6,8	685
SCE - 30W - -	30	-	-	154	110	59,5	49	30	15	78	58	72	39	8x18	6,8	1375
SCE - 40 - -	40	90	60	-	-	78	62	40	20	102	80	96	51	10x25	8,6	1600
SCE - 40W - -	40	-	-	180	140	78	62	40	20	102	80	96	51	10x25	8,6	3200
SCE - 50 - -	50	110	80	-	-	102	80	52	25	122	100	116	61	10x25	8,6	3350
SCE - 50W - -	50	-	-	230	160	102	80	52	25	122	100	116	61	10x25	8,6	6720

- UU = Joints d'étanchéité.
- G = Cage de recirculation en résine synthétique.
- B = Douille à billes auto-alignante.
- S = Douille à billes inox (charge coef 0,8).

Monorail

Douille à billes  
anti-rotation

Douille à billes

Tables et modules

Guide  
à galet

Systèmes  
vis-écrou à billes